

Alberi di corredo per cambi SCANIA G33CM OPTICRUISE e G33CM + IT OPTICRUISE con relativo kit pneumatico interruttore

Con la presente abbiamo il piacere di informarvi che sono disponibili gli alberi di corredo per la serie di cambi SCANIA G33CM OPTICRUISE e G33CM+IT OPTICRUISE ed il relativo kit di innesto pneumatico studiato per integrare i componenti originali SCANIA che, interfacciandosi con la centralina del veicolo, forniscono il feedback di avvenuto innesto.

I nuovi alberi di corredo permettono il montaggio della vasta gamma di PTO posteriori e di sfruttare la lubrificazione esterna in caso di applicazioni gravose.

Codici di ordinazione: **09302880337** G33CM + IT OPTICRUISE
09302880346 G33CM OPTICRUISE

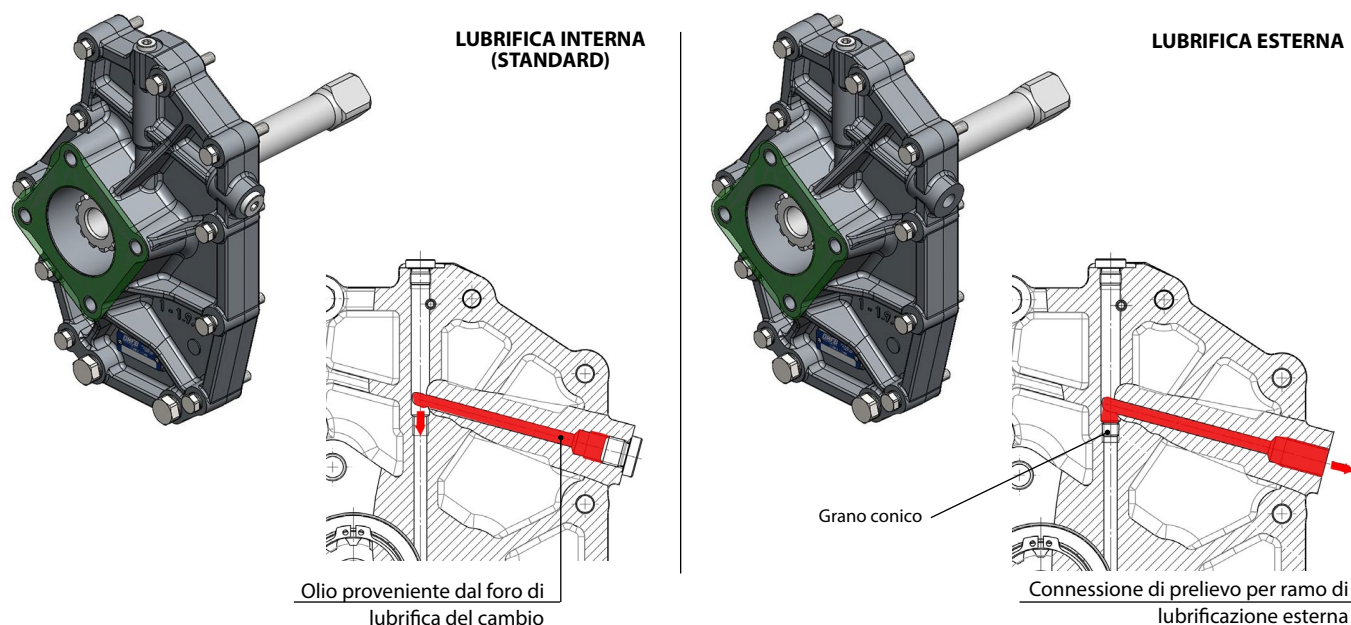

Ingombro

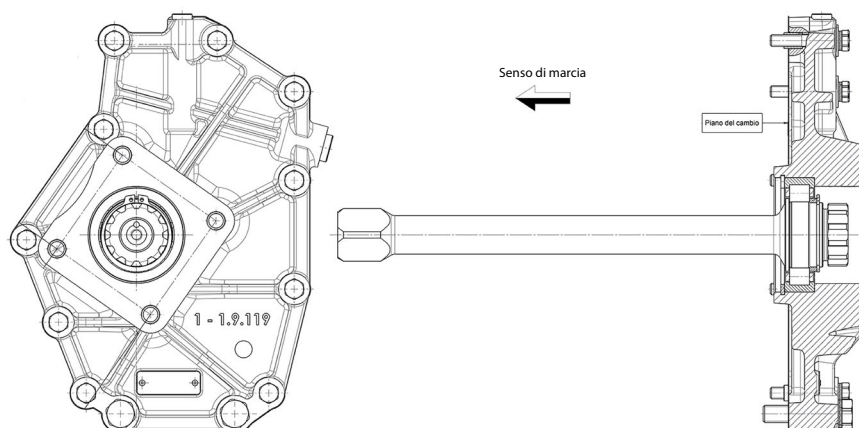

Link:
[Foglio di catalogo](#)

Il kit pneumatico prevede un sistema d'integrazione del sensore originale delle PTO Scania montate su cambi G33/G25 e si compone di:

- un elettrovalvola d'innesto;
- un pistone pneumatico integrato con il sensore originale Scania che simula la transizione PTO innestata e disinnestata;
- un cablaggio elettrico per prelevare i segnali in centralina.

Questo kit è stato realizzato integrando componenti originali SCANIA che, interfacciandosi con la centralina del veicolo, forniscono il feedback di avvenuto innesto.

Il codice di ordinazione è

09400300205

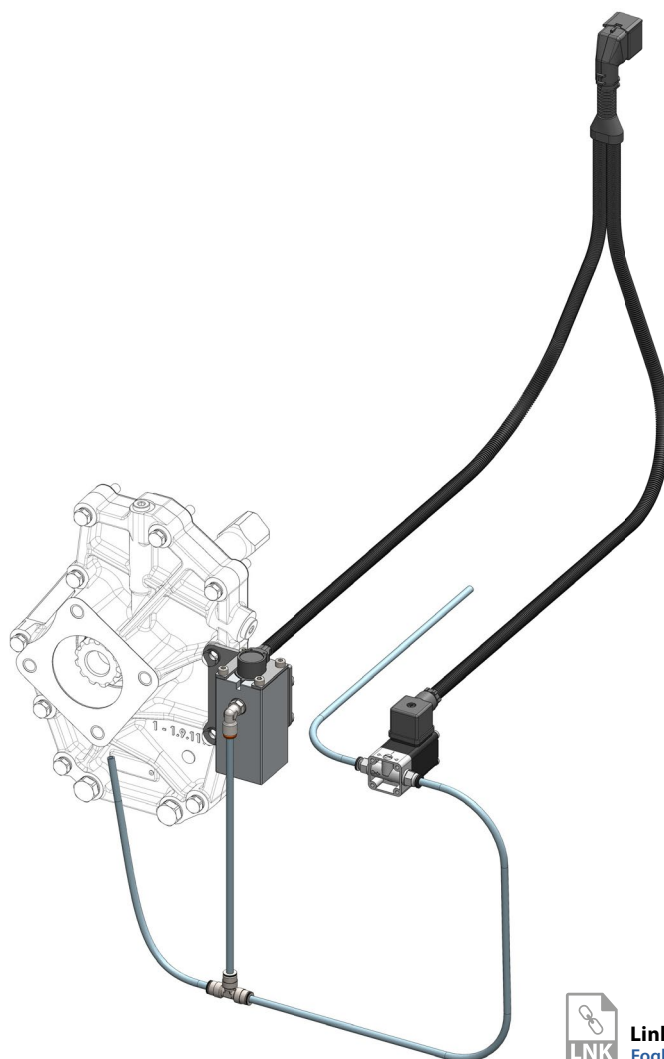

Link:
[Foglio di catalogo](#)

Il nostro ufficio tecnico commerciale è a disposizione per ogni ulteriore informazione.